

Productdata, montage & onderhoud

Laatvlieger dakrandvoorziening - VML2

1/3

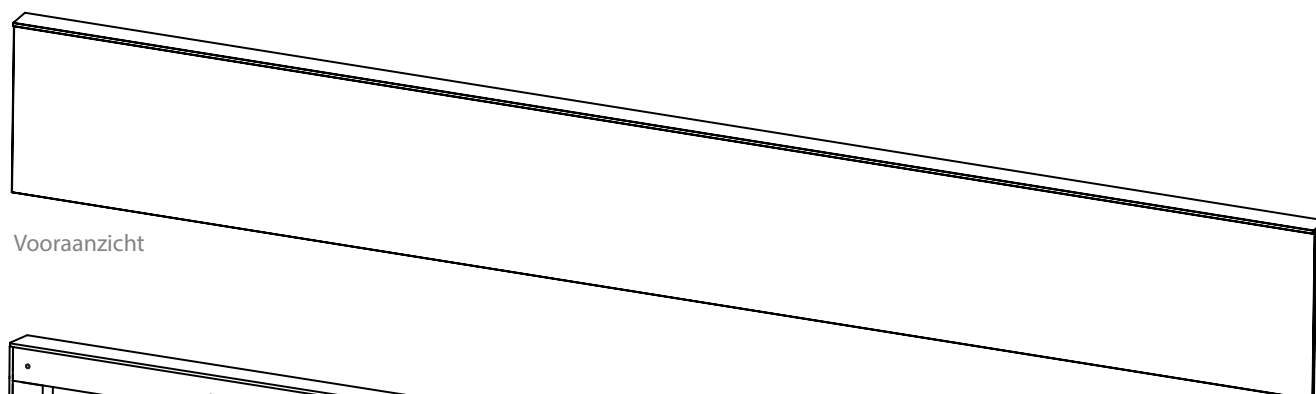

Vooraanzicht

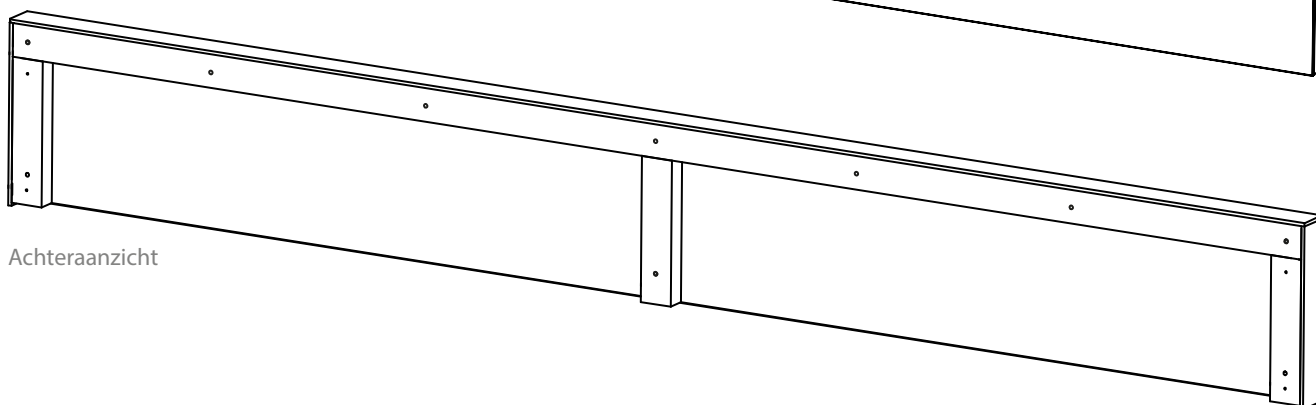

Achteraanzicht

Type	No.	Materiaal	Lagen	Gewicht	Afmetingen buiten (HxLxD)	Diepte binnen	Onderdelen
Inbouwkast	VML2	Rockpanel, hout	1 laag	15 kg	241,2 x 31,1 x 5,6 cm	3,3 cm	10 Schroeven (niet meegeleverd)

1 Zwelband

We raden aan om zwelband langs de buitenste randen te bevestigen. Zwelband wordt niet meegeleverd.

2 Montage

1. Schroef het voorpaneel los.
2. Markeer de posities van de 10 gaten op de buitenmuur.
3. Boor gaten met een steenboor (6 mm) in de buitenmuur (niet in de voegen).
4. Monteer de kast met behulp van schroeven*
5. Bevestig het voorpaneel weer op de voorziening.

*Uitgangspunt montage aan metselwerk of steenachtige wanden.

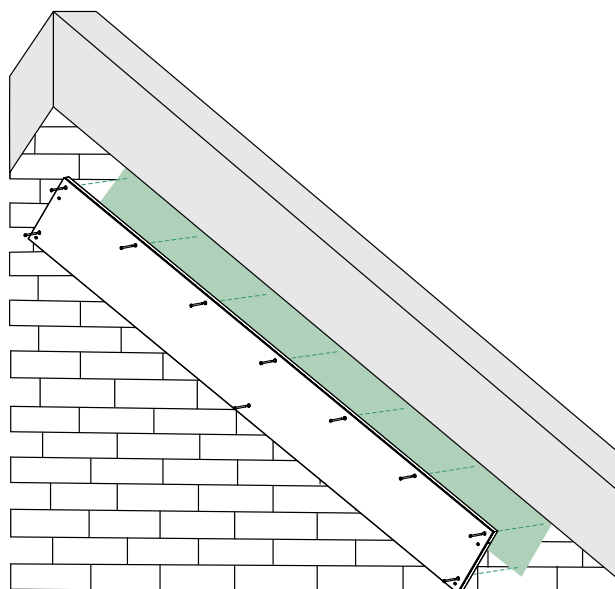
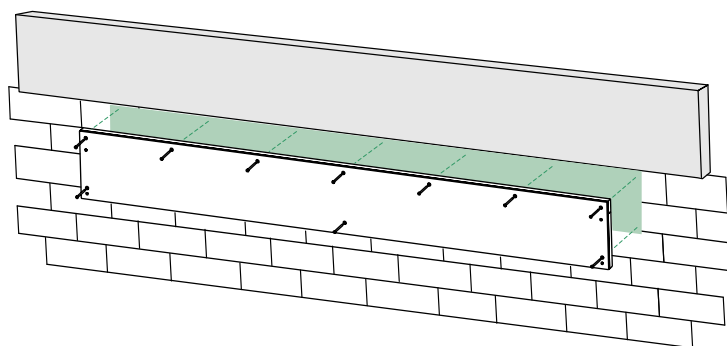
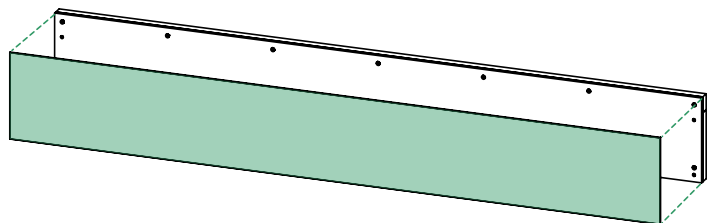
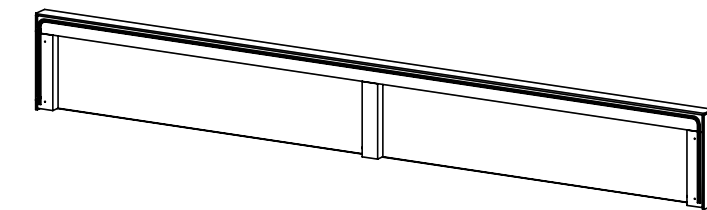

3 Koppelmogelijkheden

De dakrandvoorziening is in de lengte te koppelen. Kasten kunnen naast elkaar worden gemonteerd.

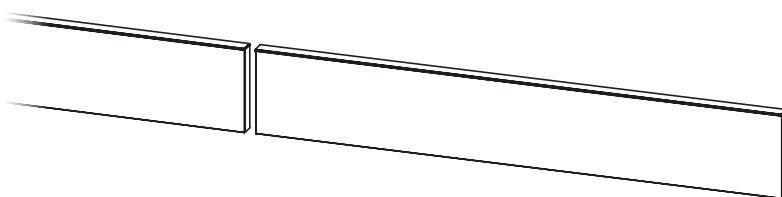

4 Maatwerk

De voorziening is in te korten.

1. Schroef het voorpaneel los.
2. Schroef een van de buitenste latten los (inclusief het zijpaneeltje).
3. Gebruik een (hand)zaag om de voorziening in te korten.
4. Bevestig de buitenste lat (inclusief zijpaneeltje) op de plaats waar de kast is ingekort.
5. Kort ook het voorpaneel in en bevestig dit weer op de voorziening.

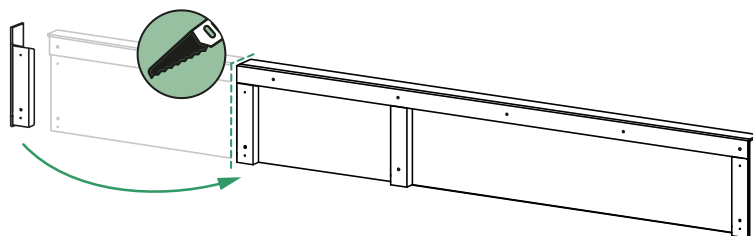

Overig advies



Specifieke projectgebonden eisen en Besluit bouwwerken leefomgeving (Bbl)

Specifieke projectgebonden eisen en de richtlijnen van het Besluit bouwwerken leefomgeving (Bbl) moeten ten alle tijde worden aangehouden.



Constructie

Montage van het product aan het buitenblad dient altijd conform het advies van de producent en de projectgebonden adviseur te gebeuren. Dit betreft de advisering op het gebied van constructie, brandveiligheid en bouwfysica.



Conform advies

Montage van gevelbekleding dient ten alle tijden uitgevoerd te worden conform het advies van de leverancier/producent van de gevelbekleding en dient altijd in overleg met de projectgebonden adviseur te gebeuren.

Onderhoud



Controle en reparatie

De voorziening dient 1x per 2 jaar geïnspecteerd te worden. Controleer de muurverankering en andere constructieve delen op scheurvorming en eventuele andere beschadigingen aan en rondom de voorziening.